

КАДАСТРОВИЙ ПЛАН ЗЕМЕЛЬНОЇ ДІЛЯНКИ
 гр. Троцюка Петра Анастасійовича (1/2 частки),
 Троцюка Василя Петровича (1/2 частки)
 Кадастровий номер - 0720581602:02:001: 0197
 для будівництва і обслуговування житлового будинку,

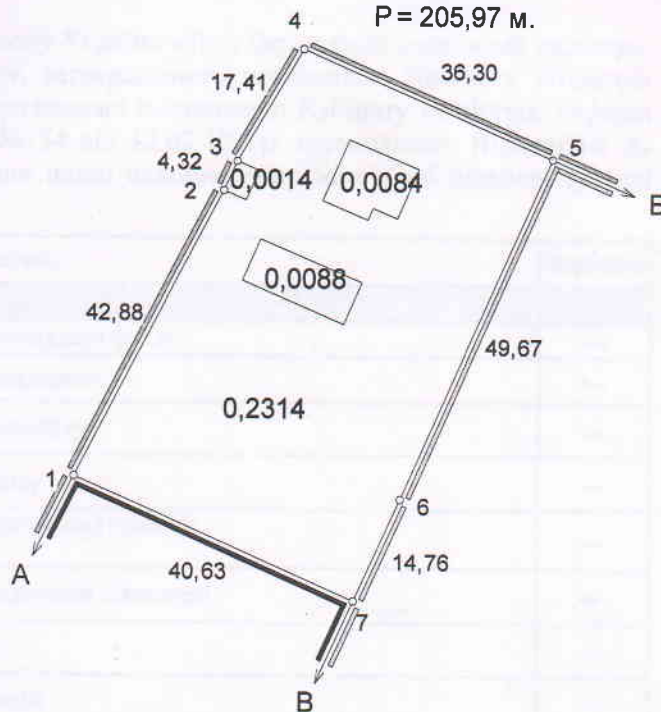

0,2500 га.
P = 205,97 м.

Перелік межових знаків, встановлених на земельну ділянку		Координати межових знаків	
Ім'я закріпленої координати	Ідентифікатор межового знаку	X, (м)	Y, (м)
1	2021.07-001-00001	5616033,170	1350274,640
2	2021.07-001-00002	5616071,270	1350294,310
3	2021.07-001-00003	5616075,220	1350296,060
4	2021.07-001-00004	5616090,290	1350304,780
5	2021.07-001-00005	5616075,680	1350338,010
6	2021.07-001-00006	5616030,230	1350317,970
7	2021.07-001-00007	5616016,810	1350311,830
1	2021.07-001-00001	5616033,170	1350274,640



ОПИС МЕЖ:

Від А до Б землі загального користування (кад.номер відсутній);
 Від Б до В землі гр. Власюк (кад.номер відсутній);
 Від В до А землі гр. Троцюка П.А. (кад.номер відсутній).

ЕКСПЛІКАЦІЯ ЗЕМЕЛЬ

Власники землі, землекористувачі та землі державної власності, не надані у власність або користування	Код цільового використання	Загальна площа земель, всього, га	Сільськогосподарські землі				Землі під житловою забудовою			
			Всього, га	з них			Всього, га	Малопверхова забудова	малопверхова забудова (прибудинкова територія)	
				рілля	сади	сіно-жаті				пасовища
Троцюк Петро Анастасійович, Троцюк Василь Петрович	секція В 02.01	0,2500	001.00	001.01	002.03	002.01	002.02	007.00	007.01	007.01
								0,2500	0,0186	0,2314

Склад	С. М. Гуряк	2021	договір №210308000358 від 10 червня 2021 року			
			Волинська область, Володимир-Волинський район, с. Дігтів, вул. Шахтарська, 2.			
Начальник	С.М. Гус		Технічна документація із землеустрою щодо встановлення меж земельної ділянки в натурі (на місцевості)	Стадія	Лист	Масштаб
				ТД		1000
			Кадастровий план земельної ділянки	ДП "Центр ДЗК"		

